

Lastbil type: SCANIA R164 8x4

Kran type: EFFER 1150 6S

Tons/m 115

Bærenr: 5037/31

Skammeltype: JOST 3.5"

Koblingstype: VBG 2"-3.5"

Synsfri: JA

Bred./ladgd. 2.55

Dæk:

1. Aksel: 385/65 R22,5

2. Aksel: 385/65 R22,5

3. Aksel: 315/80 R22,5

4. Aksel: 315/80 R22,5

Egenvægt: 25.000

Totalvægt: 32.000

Trækraft: JA

Akseltryk:

1. Aksel: 9.000

2. Aksel: 9.000

3. Aksel: 12.000

4. Aksel: 12.000

Totalvægt: 42.000

Vogn 143/5037

115 tsm kranvogn

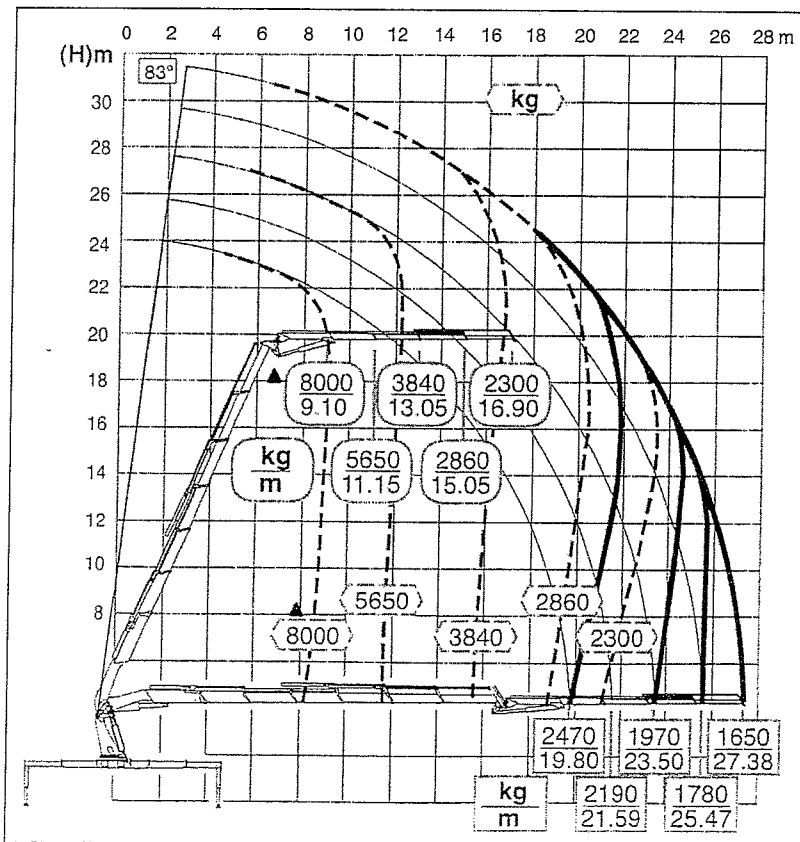
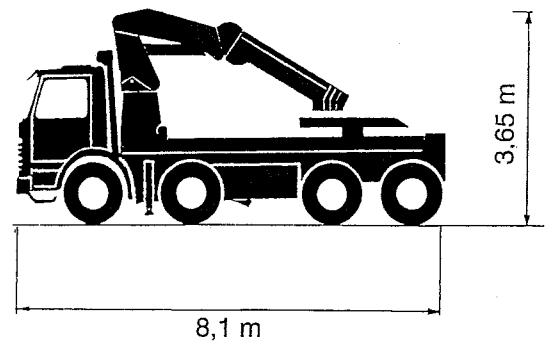
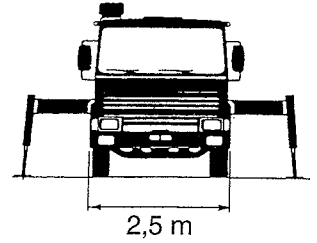
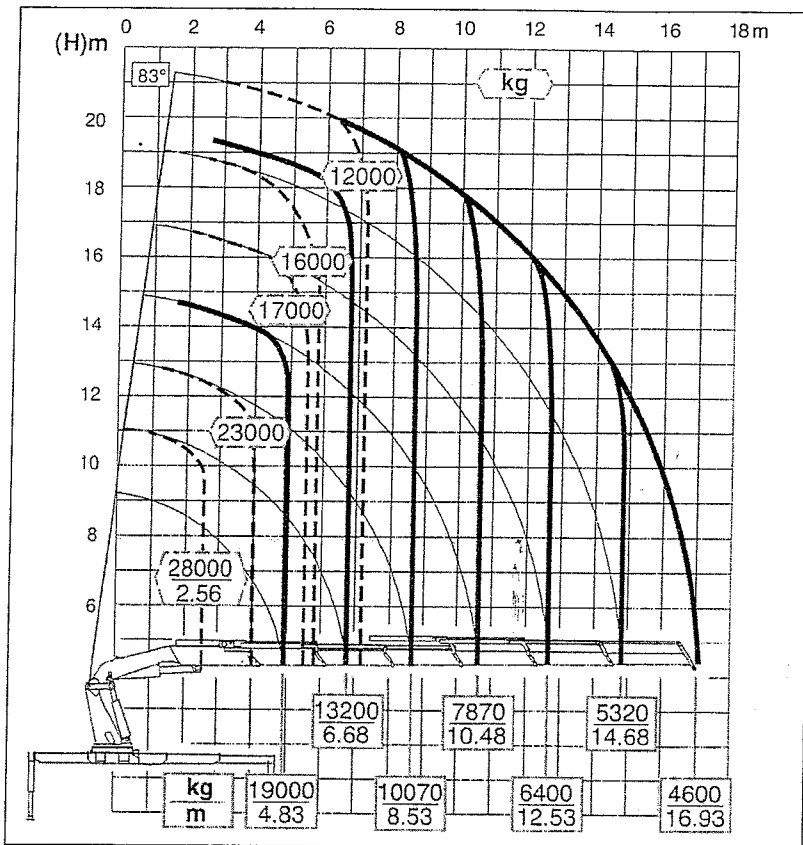

Kran Ringen

Aalborg afdeling · Stenholm 6 · DK-9400 Nørresundby · Tlf. +45 98 17 74 33 · Fax. +45 98 17 28 07
 Helsingør afdeling · Ole Rømersvej 12 · DK-3000 Helsingør · Tlf. +45 49 22 07 07 · Fax. +45 49 22 06 07
 CVR-nr. 21 03 37 82 · info@kranringen.dk · www.kranringen.dk